



Abbattitore domestico da incasso LIFE W45N Nero Elegance

Modello: W45N
Codice: W71061000001

Funzioni:
abbattimento, surgelazione, lievitazione, scongelamento, conservazione, cioccolato, yogurt, raffredda bottiglie, essiccazione, cottura a bassa temperatura

Modalità di funzionamento:
programmi automatici, con sonda al cuore, senza sonda al cuore

Dotazione:
2 griglie 448 x 325 x 32 mm, sonda al cuore, igienizzante

Temperature
-40°C / +85°C

Capacità
26 litri, 3 livelli

Misure interne
455 x 349,5 x 178 mm

Resa frigorifera
900W [Evap - 10°C cond. +40°C]

Finitura esterna
Vetro, Scotch Brite

Ventilazione
Regolabile 25% - 100%

Peso
55 kg

Misure esterne
595 x 575 x 462 mm

Alimentazione
220V-240V / 50Hz

Finitura interna
Acciaio AISI 304
tela di lino antigraffio



Display
Touch screen, 4,3 pollici

Gas refrigerante
R 290, GWP 3

Misure imballo
690 x 650 x 700 mm

Assorbimento massimo
540 W - 2.8A

Cerniera porta
Soft close, apertura a ribalta

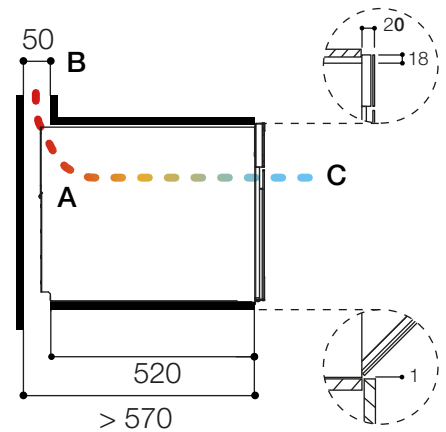
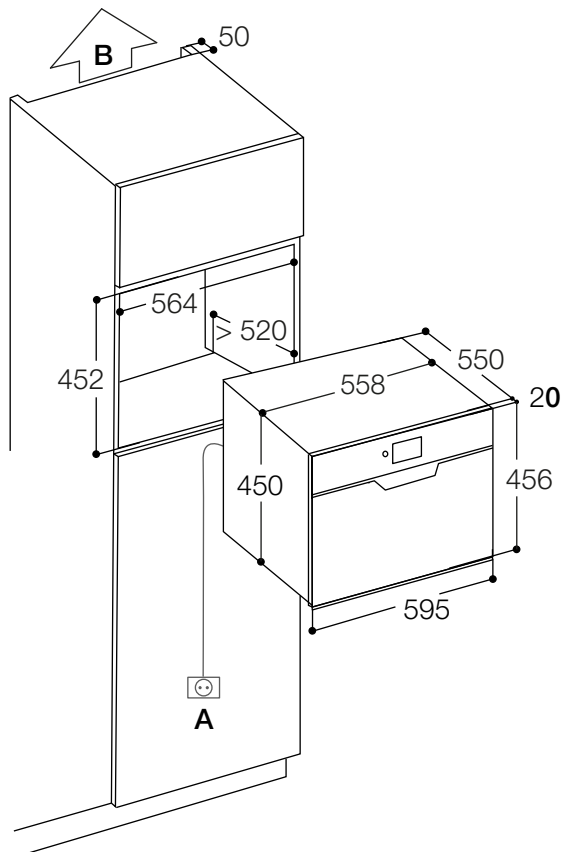

- A. Cavo di alimentazione di 3,40 m con presa Schuko.
- B. Per il ricircolo dell'aria è necessario un canale di dimensioni minime di 50 mm nella parte superiore del vano d'incasso.
- C. Flusso d'aria con aspirazione frontale ed espulsione nella parte posteriore dell'abbattitore.